

## Спецификация грузовой-тягач седельный MAN TGX 18.400 4X2 BLS

### Двигатель

- D2066LF41, Евро-5, SCR, 400 л.с./294 кВт, 1900 Н·м, Common-Rail, OBD2
- Жидкостный радиатор и интеркулер
- Вентилятор с вязкостной муфтой
- Электронный блок управления дизелем EDC
- Топливный фильтр
- Обогрев топливного фильтра
- Дополнительный топливный фильтр с водоотделителем, обогреваемый
- Воздушный компрессор 1-цилиндровый 360 см<sup>3</sup>
- Функция защиты двигателя: холостой ход при очень низких температурах
- Регулируемый моторный тормоз (EVБес)
- Электрофакельное устройство холодного пуска
- Круиз-контроль
- Решетка радиатора для защиты от камней
- Электронный ограничитель скорости 89 км/ч+1 км/ч
- Меры по снижению уровня шума, 80 дБ
- Система впуска с верхним воздухозаборником и сухим фильтрующим элементом

### Трансмиссия

- Сцепление однодисковое DTE 430
- Коробка передач ZF16 S 223 DD
- Главная передача одноступенчатая гипоидная с передаточным отношением 2.85, с блокировкой межколесного дифференциала

### Шасси

- Колесная база 3 600 мм
- Задний свес 800 мм
- Передний мост VOK-07 с изгибом
- Параболические передние рессоры 7,5 тн.
- Стабилизатор передней оси
- Задняя подвеска пневматическая 13.0 тн.
- Задний мост с гипоидной главной передачей HY-1350
- Электронно-управляемая пневмоподвеска ECAS
- Датчик давления для пневмоподвески
- 4-х точечный рычаг-стабилизатор сзади
- Диски стальные штампованные, 9.0-22.5
- Шины передние/задние/запасное 315/70R22.5
- Пластиковый передний бампер
- Рабочая платформа с поручнем за кабиной

### Тормозная система

- Электронная тормозная система MAN BrakeMatic
- Антиблокировочная система (ABS)
- Противобуксовочная система (ASR)
- Электронная система курсовой устойчивости (ESP)
- Дисковые тормозные механизмы спереди и сзади
- Осушитель воздуха с подогревом

### Топливная система

- Комбинированный топливный бак ,алюминиевые 800л и 85л AdBlue, справа, с подножкой
- Сетчатые фильтры в горловине топливных баков
- Запираемые крышки топливных баков и бакаAdBlue

### Окраска

- Шасси: Чёрный графит RAL 9011
- Колёса: Белый алюминий RAL 9006
- Кабина: **КРАСНЫЙ КАРМИН RAL 9010**
- Спойлер: **КРАСНЫЙ КАРМИН RAL 9010**

### Разрешённые массы и осевые нагрузки

- Полная масса тягача: 18 000 / 19 000 кг\*
- Полная масса автопоезда: 40 000 / 44 000 кг\*
- Передняя ось: 7 500 / 7 500 кг\*
- Задний мост: 11 500 / 13 000 кг\*

\*разрешённые значения массы технические

### Кабина XLX\*

- Кабина с крышей средней высоты, 2 спальных места\*
- Спойлер на крыше
- Подвеска кабины пружинная
- Комфортное сиденье водителя, пневматическое
- Статическое сиденье пассажира с регулировкой
- Подлокотники водительского сиденья
- Внутренняя тканевая обивка дверей
- Выдвижной ящик по центру панели
- Ковровое покрытие тоннеля над двигателем
- Механический люк, электростеклоподъемники
- Ящики для инструментов, доступ снаружи
- Холодильник
- Шторки по периметру
- Автономный отопитель кабины Eberspeher D4S
- Кондиционер R134A, с ручной регулировкой
- Изоляция кабины от холода NORDIC
- Многофункциональное рулевое колесо
- Электрорегулируемые зеркала с подогревом
- Зеркала для обзора бордюра справа/спереди
- Центральный замок
- Бортовой компьютер MAN Tronic
- Комбинация приборов High-Line
- Цифровая индикация нагрузки на оси (ALM)
- Радиоприемник MAN Media Truck с 5"цв дисплеем
- AUX in/USB на панели управления
- Подготовка под радиостанцию

### Освещение

- Корректор фар
- Галогенная сдвоенная фара H7
- Ходовой фонарь (в соответствии с ECE R48-04)
- Знаки автопоезда
- Стояночные фонари

### Электрооборудование

- Необслуживаемые АКБ 2x12В, 225 Ач
- Ящик для АКБ 225 Ач
- Механический выключатель массы
- Генератор 28В, 120А, 3360Вт Longlife Eco
- Спиральный кабель между розеткой и полуприцепом
- Электрические разъемы 24В, 15-контактные
- Розетка подключения ABS прицепа
- Двухтональный электрический звуковой сигнал

### Седельно-сцепное устройство

- Седельно-сцепное устройство JSK 37 150 C 2" с интегрированной смазкой
- Размер предустановки ССУ 585 мм
- Монтажная плита ССУ 40 мм
- Высота ССУ в порожнем состоянии 1.150 мм\*

### Дополнительное оборудование

- Передние брызговики
- Задние трехсекционные крылья с брызговиками
- Антифриз, -37 С°,
- кожух интеркулера от холода
- Защитные колпаки гаек передних колес
- Противоткатные упоры колес (2 шт)
- 1 огнетушитель, аптечка, знак аварийной остановки
- Руководство по эксплуатации на русском языке

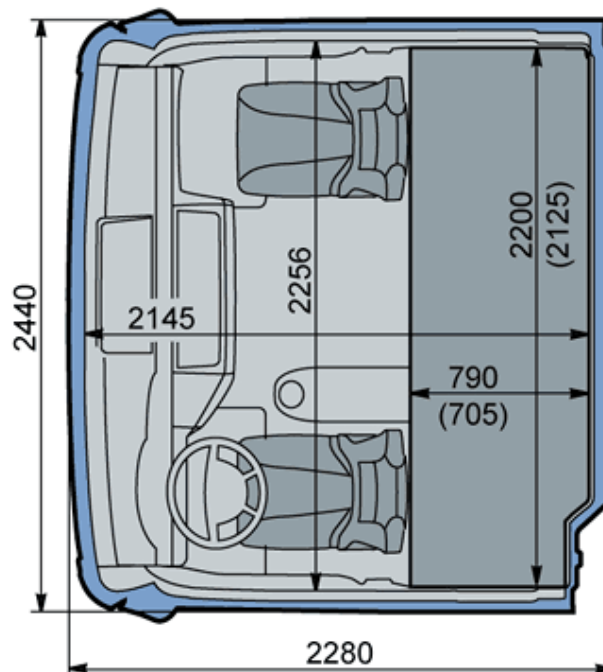
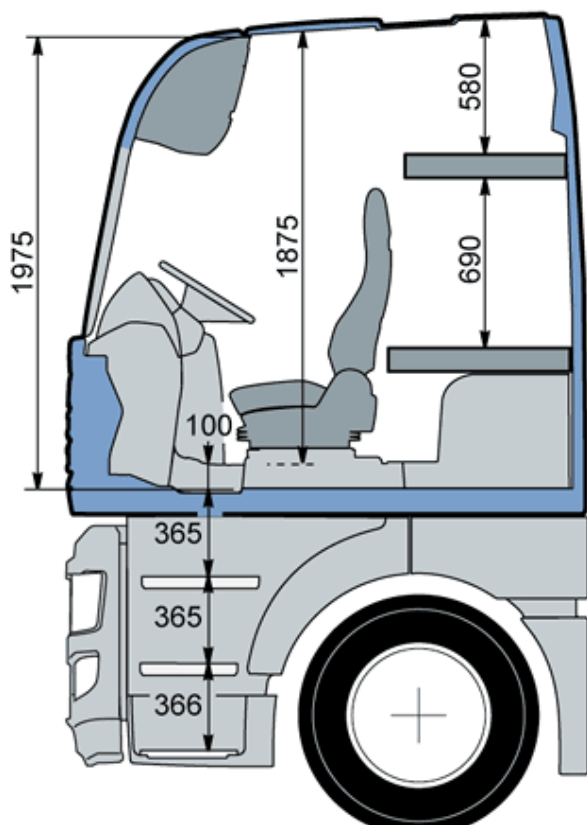



400075, г. Волгоград, ул. Краснополянская, 23  
Телефон: +7 8442 26-44-44  
E-mail: [man34@tehcentr.ru](mailto:man34@tehcentr.ru)  
Internet: <http://man34.ru>

**NEOPLAN**

**MAN**